

 **turbolava®**

35 plus



Instructions for use

 **Cimel s.r.l.**

Via Milano, 27 - 21040 JERAGO (Va) (ITALIA) - tel. 0331 21 73 66, telex 0331 21 55 14
<http://www.cimel.com> - E-mail: cimel@cimel.com

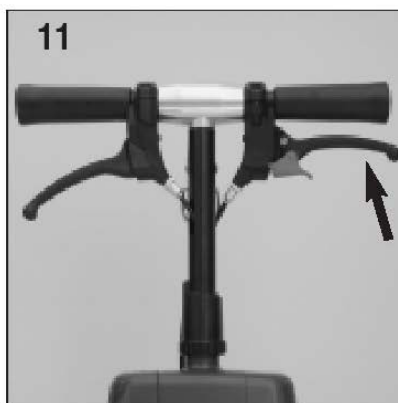
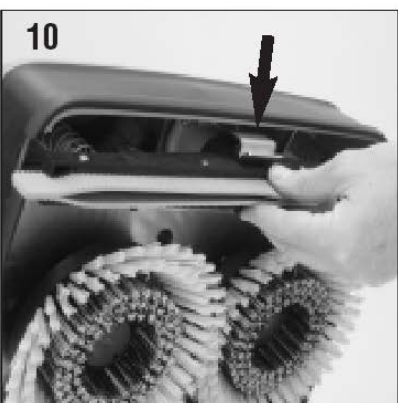
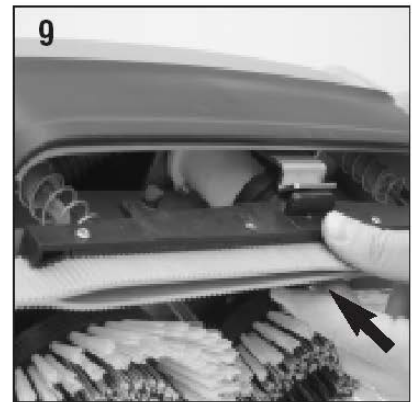
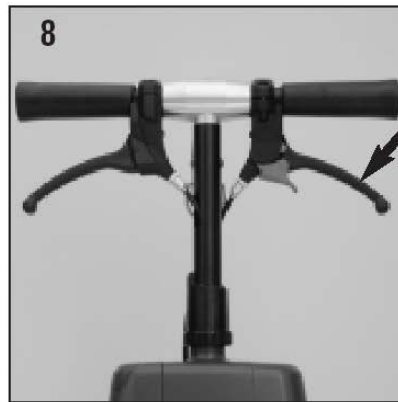
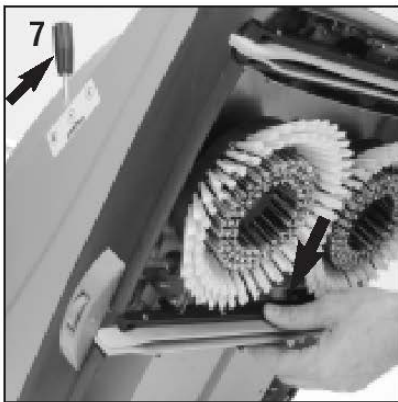
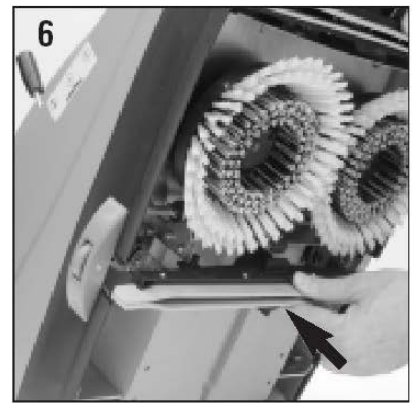
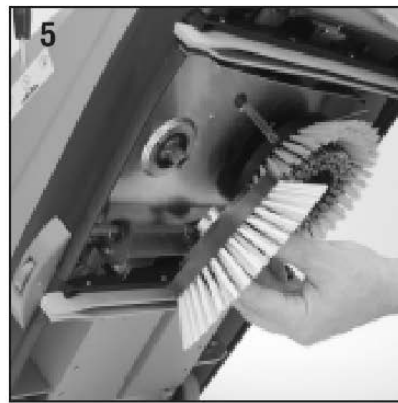
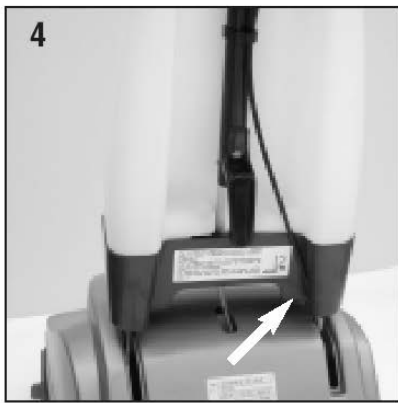
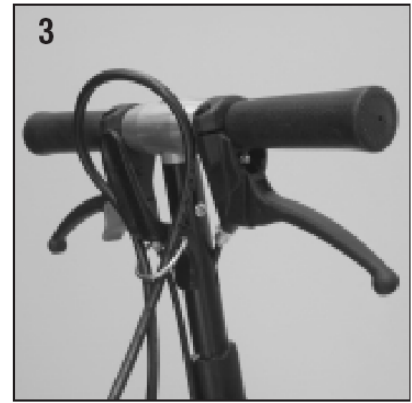
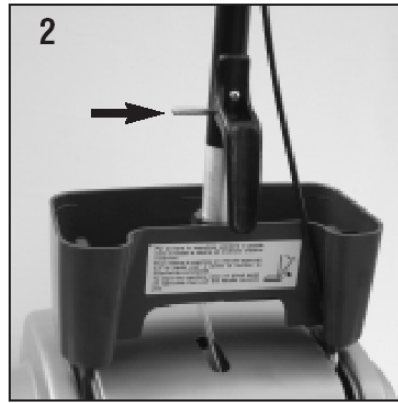

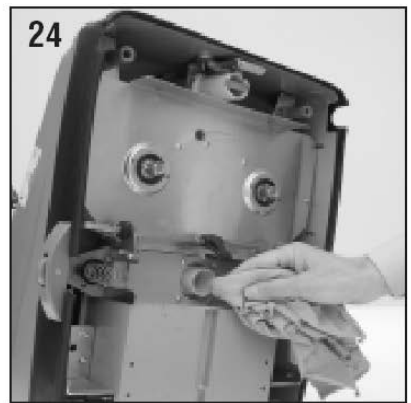
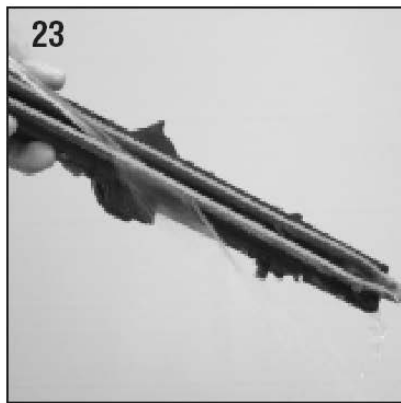
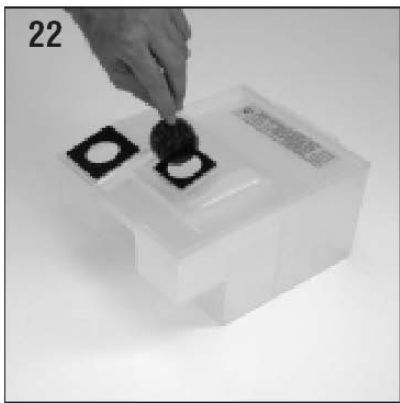
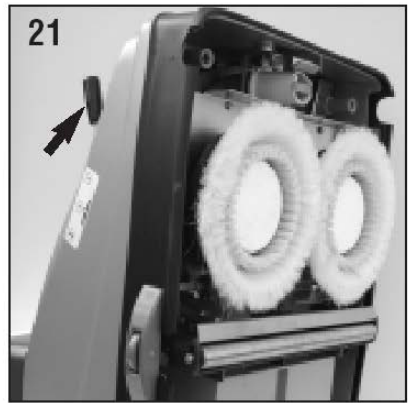
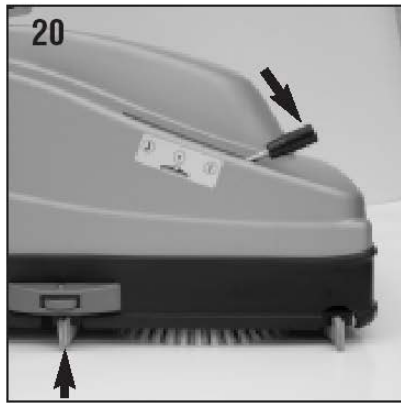
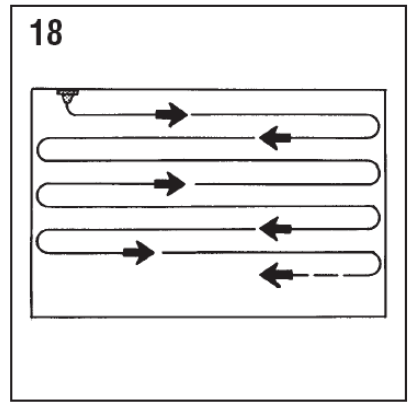
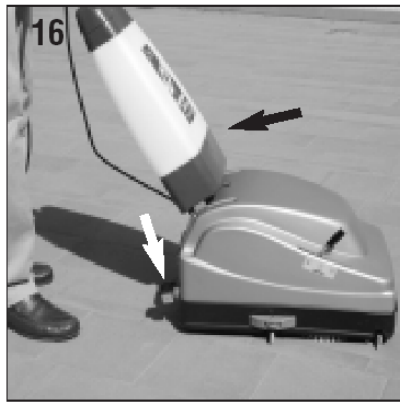
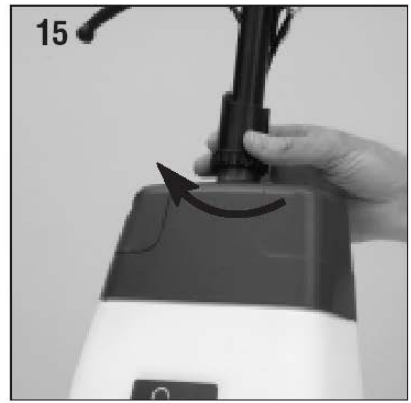
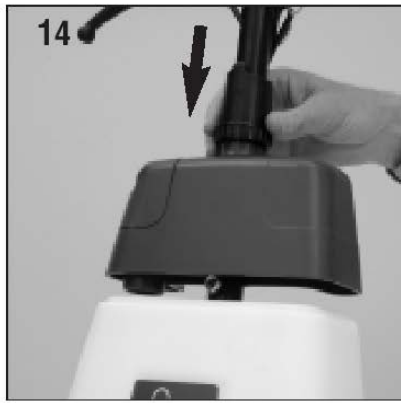
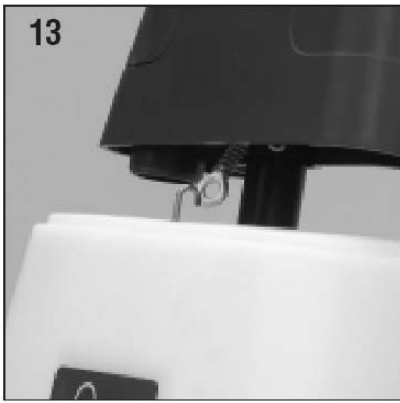

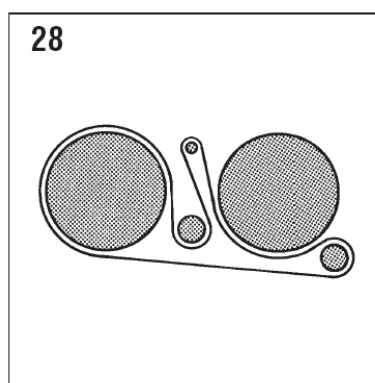
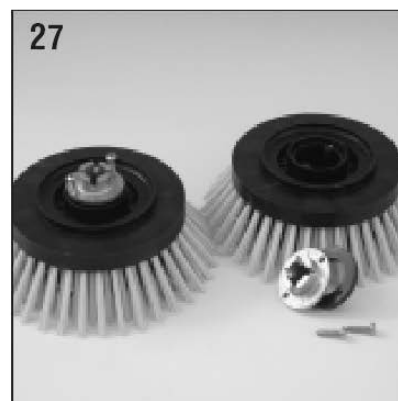
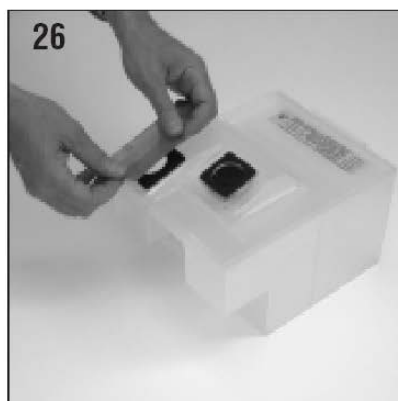
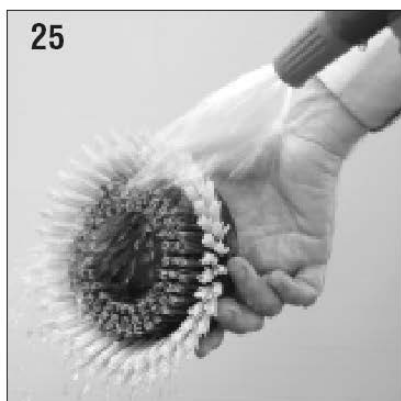

TURBOLAVA 35 PLUS

Информация по технике безопасности !

- Следите за тем, чтобы напряжение машины и источника питания совпадали. **Машину можно подключать только через заземленную розетку (рис. 1).**
- При работе с машиной будьте осторожны; не повредите электросетевой кабель.
- **Использование или сбор взрывоопасных, легковоспламеняющихся и едких веществ данной машиной строго запрещены.**
- Внимание: перед чисткой машины, съемом бака для воды, заменой стяжки или падов/щеток, убедитесь, что машина не подключена к сети.
- Не переезжайте машиной кабель.
- Производитель не несет ответственности за ущерб, причиненный имуществу или травмы людей, полученные вследствие неправильного использования машины.

Сборка машины:

Откройте крышку упаковочной коробки и проверьте наличие следующих аксессуаров:

- Металлический стержень в целлофановом пакете
- Два черных пластмассовых кольца

Извлеките машину из картонной коробки. Не сгибайте сетевой кабель, соединенный с ручкой.

Вставьте черную трубку в алюминиевую, два кабельных крючка должны быть повернуты назад.

Закройте черную трубку у основания с помощью молоточка и вставьте металлический

стержень (рис. 2).

Зафиксируйте кабель на кольцеобразном крючке (рис.3) и установите промежуточный кабель как показано (рис.4).

Инструкции по применению:

Мытье пола и слив грязной воды.

Перед началом работы подметите пол.

- Установите две щетки (рис.5).
- Установите центральную стяжку, удерживая рычаг регулирования высоты в позиции  (рис.6), нажмите на стяжку, и закрепите ее, переставив рычаг в позицию **1** (рис.7).

Позиция **1**- максимальное всасывание, позиция **2**- минимальное всасывание

В позиции  стяжка откреплена.

- Убедитесь, что рычаг на левой стороне ручки в опущенном положении (рис. 8); установите переднюю стяжку, присоединив ее к неподвижной пластиковой трубке, закрепленной к корпусу машины. Подвижный держатель защелкнется и будет удерживать стяжку (рис. 9-10). Когда рычаг на левой стороне ручки в опущенном положении, передняя стяжка- в рабочем состоянии и при обратном ходе сушит полы; если рычаг в притянутом положении(рис. 11), передняя стяжка поднимается и мотор останавливается. Чтобы снять переднюю стяжку, установите рычаг на ручке в опущенном положении и потяните подвижный держатель вперед (рис.12).

TURBOLAVA 35 PLUS способна мыть и сушить полы в двух направлениях только с опущенными стяжками; если же нет необходимости сушки при обратном ходе, достаточно поднять переднюю стяжку и сила всасывания сконцентрируется на центральной стяжке; **не снимайте фронтальную стяжку, а только поднимите ее, иначе и центральная стяжка потеряет способность всасывания.**

Если вы хотите использовать машину только с центральной стяжкой, не устанавливая передней стяжки, необходимо закрыть боковое отверстие, которое находится на крышке сливного бака, пленкой (рис.26). Это позволит сконцентрировать всю силу всасывания на центральной стяжке.

- Налейте в бак для моющего раствора чистую воду (не до краев) и добавьте **мягкое моющее средство**, специально предназначенное для поломоечных машин, затем поставьте бак в резервуар, введите в зацепление рычаг подачи воды с ушком троса привода (рис.13)
- Закройте бак для чистой воды, нажав на верхнюю опору и повернув резьбовой хомут (рис.14-15).
- Вставьте вилку в электрическую розетку, нажмите на черную педаль с правой стороны и потяните ручку на себя, чтобы запустить машину (рис.16). Начинайте мыть пол нажатием рычага правой ручки для подачи моющего раствора (рис.17) и мойте помещение как показано (рис.18).

Грязная вода собирается в баке для грязной воды сзади машины.

Бак для грязной воды надо опустошать до того, как он полностью наполнится (рис.19), чтобы избежать повреждения вентиляторов всасывающей системы.

Проверьте правильность установки бака для грязной воды и положения крепежного зажима (вниз), таким образом достигнув максимальную мощность всасывания.

Как использовать машину

Чистка грязных полов

Сильно загрязненные и неровные поверхности следует очищать в 2 этапа, чтобы не оставалось полос (разводов).

Действуйте в следующем порядке:

Установите рычаг в позиции **2** для предотвращения касания стяжки пола (рис 20)и поднимите

левый рычаг, расположенный на ручке, чтобы и передняя стяжка тоже поднялась.

- Начинаяте мыть пол, обильно смачивая моющим раствором (рис. 11).
- Установите рычаг в позиции **1**, чтобы опустить центральную стяжку, и ослабьте левый рычаг (рис.8), чтобы опустить переднюю стяжку. Удалите грязную воду. Затем используйте чистую воду, чтобы не оставалось никаких загрязнений.

Ежедневная чистка

Мойте пол двумя опущенными стяжками, смачивая моющим раствором. Машина эффективно моет, удаляет грязь и сушит пол одновременно.

Чистка ковров

Вам потребуется 2 щетинные щетки с белыми дисками и стальной валик.

Перед тем как чистить ковер, пропылесосьте его тщательно.

● Снимите переднюю стяжку и заблокируйте боковое отверстие на крышке сливного бака (рис. 26), чтобы вся сила всасывания сконцентрировалась на центральной стяжке; притяните левый рычаг к ручке (рис.11).

● Используйте щетки для чистки ковров и замените резиновую стяжку на стальную.

Зажмите ее, установив рычаг в позиции **2** (рис. 21).

● Наполните бак для моющего раствора водой и шампунем для образования пены во время чистки; в бак для грязной воды добавьте несколько капель пеногасителя.

● **Чтобы избежать сильного трения из-за сухости щеток, а вследствие этого повреждений приводного ремня, дозируйте подачу раствора и намочите щетки до начала работы.**

● Следуйте инструкциям ежедневной уборки; подождите несколько часов, чтобы ковер мог полностью высохнуть.

● Необходимо пропылесосить с помощью валика, чтобы удалить сухую пену.

Полировка полов

При помощи данной машины можно наносить воск на любую поверхность.

- Для нанесения воска пол необходимо высушить. Используйте полировку как обычно.
- Убедитесь, что машина тоже сухая.
- Снимите с машины бак для грязной воды и всасывающие стяжки.
- Замените моющие щетки на более мягкие с черной щетиной.
- Можете полировать пол. После обработки пола щеткой, замените щетки на падодержатели с белыми или желтыми падами для достижения зеркального отражения.

Обслуживание машины

В результате использования машина становится грязной и требует чистки, чтобы служить дольше и эффективнее.

Если Вы будете следовать нашим рекомендациям, TURBOLAVA будет служить долго и надежно с минимальными затратами на ремонт.

- Отсоедините машину от электросети.
- Отсоедините переходной блок, снимите бак для грязной воды, почистите их, извлеките фильтр (рис.22) и промойте его чистой водой. Если фильтр начинает осыпаться, его следует заменить.
- Снимите и тщательно почистите обе стяжки.(рис. 23).
- Почистите влажной тряпкой нижнюю часть машины и соединения стяжек, а также всасывающие трубки (рис.24).
- Прополосните щетки чистой водой (рис.25).
- Удалите оставшуюся жидкость из бака для моющего средства. и полосните его.
- Своевременно смазывайте втулочные соединения щеток и алюминиевые детали.

Незначительные неполадки

Жидкость не вытекает.

- Проверьте крепление тонкого стержня подачи воды и его соединение с верхним ушком (рис. 13).
- Убедитесь, что бак для чистой воды правильно закреплен, опустите верхний колпак и зафиксируйте его, повернув резьбовой хомут (рис. 14-15).

Машина не пылесосит, пол остается влажным.

- Проверьте, опущены ли обе стяжки и резиновые края соприкасаются с полом. Левый рычаг ручки необходимо опустить, а рычаг центральной стяжки установить в позиции 1.
- Почистите стяжки, соединения между стяжками и всасывающие трубки (рис. 24).
- Почистите фильтр, находящийся под крышкой сливного бака.

Передняя стяжка не устанавливается в предназначенном месте.

- Проверьте, чтобы левый рычаг на ручке находился в опущенном положении (рис. 8) и маленький держатель, сжимающий стяжку, был полностью опущен и свободно скользил.
- Убедитесь, что стяжка регулируемая AVANTI (вперед), повернута к передней части машины.

Щетки не поворачиваются.

- Замените ремень в сервисном центре. Схема (рис. 28).

Передняя стяжка продолжает касаться пола, даже когда левый рычаг в притянутом положении.

- Проверьте, чтобы подвижный держатель правильно сжимал стяжку (рис. 12).
- Щетина щеток возможно изношена в результате эксплуатации. Чтобы установить машину на правильной высоте от пола, вставьте черные хомуты (находятся в коробке) между щетками и металлическими соединениями как показано (рис. 27). Если щетина короче 20мм, Вам придется заменить щетки.